

Original BMW accessoires. Montagehandleiding.



Na-inbouw auxiliary-aansluiting voor externe audiobronnen

**BMW 3-serie (E46),
BMW 5-serie (E39) vanaf 09/02,
BMW X5 (E53) vanaf 10/02,
BMW X3 (E83),
BMW Z4 (E85/E86)**

Montagehandleiding alleen geldig voor auto's met SA 602/609/662/661+650 vanaf 09/02

Na-inbouwset.: 65 12 0 153 501 Na-inbouwset auxiliary-aansluiting
65 12 0 153 502 Na-inbouwset auxiliary-aansluiting
65 12 0 153 503 Na-inbouwset auxiliary-aansluiting

Montagetijd

De montagetijd bedraagt circa 1,5 uur, afhankelijk van de toestand en de uitrusting van de auto kan deze tijd variëren.

Belangrijke aanwijzingen

Deze inbouwhandleiding is in de eerste plaats bedoeld voor gebruik binnen de BMW handelsorganisatie alsmede door geautoriseerde BMW servicebedrijven;

doelgroep van deze montagehandleiding is het voor BMW auto's opgeleide technisch personeel met desbetreffende vakkennis.

Alle werkzaamheden moeten met behulp van actuele BMW reparatiehandleidingen, stroomkringschema's, onderhoudshandboeken en montagehandleidingen in een rationele volgorde met het voorgeschreven gereedschap (speciale gereedschap) en met inachtneming van de geldende veiligheidsvoorschriften worden uitgevoerd.

Om onnodig meerwerk of onnodige meerkosten te voorkomen moet bij voorkomende montage- of werkingsproblemen na kortstondig storingszoeken (circa 0,5 uur) onmiddellijk contact worden opgenomen met:

1. ofwel uw nationale importeur of

2. met de Support afdeling via het Aftersales Assistance Portal (ASAP), en wel met behulp van de optionele applicatie 'Onderdeeltechnische support'.

Vermeld hierbij het chassisnummer alsmede het onderdeelnummer van de ingebouwde set en een nauwkeurige probleembeschrijving.

Bij de montage van kabels/leidingen moet erop worden gelet dat zij niet geknikt of beschadigd worden. De kosten die hierbij ontstaan worden door BMW AG niet vergoed.

Extra te monteren kabels/leidingen moeten met bundelbanden worden bevestigd.

Indien de aangegeven PIN-kamers bezet zijn, moeten bruggen, dubbele krimpelingen of parallelle aansluitingen worden aangelegd.

Alle afbeeldingen tonen links gestuurde auto's (LHD), bij rechts gestuurde auto's (RHD) moet overeenkomstig op identieke wijze te werk worden gegaan.

Pictogrammen:



Kenmerkt aanwijzingen die u op bijzonderheden attent maken

◀ Kenmerkt het einde van een aanwijzing resp. "Opgelet"-tekst.

Voor de betekenis van pictogrammen zie EBA-CD of Aftersales Assistance Portal.

De gedrukte versie van deze handleidingen niet archiveren, via Aftersales Assistance Portal worden deze dagelijks geactualiseerd!

Technische wijzigingen voorbehouden

Lijst van optionele accessoires

Met de volgende opties moet bij het inbouwen van de na-inbouwset rekening worden gehouden. Dienovereenkomstige kenmerken worden in het desbetreffende hoofdstuk aangegeven.

SA 602	Boordmonitor
SA 609	Navigatiesysteem
SA 661+650	Radio BMW Business met CD - station
SA 662	Radio BMW Business CD

Benodigd extra en speciaal gereedschap

Montagewig E46 (00 9 321)

Ontgrendelaar radio E39 (65 1 100)

Speciaal gereedschap radio E46 (65 1 110) alleen bij SA 602

Inhoudsopgave

Hoofdstuk	Bladzijde
1. Overzicht van onderdelen	4
2. Voorbereiding	5
3. Aansluitingsoverzicht	6
4. Kabelset AUX-aansluiting inbouwen en aansluiten bij auto's E46	7
5. Kabelset AUX-aansluiting inbouwen en aansluiten bij auto's E39	9
6. Kabelset AUX-aansluiting inbouwen en aansluiten bij auto's E53	10
7. Kabelset AUX-aansluiting inbouwen en aansluiten bij auto's E83	11
8. Kabelset AUX-aansluiting inbouwen en aansluiten bij auto's E85/E86	12
9. Werkzaamheden ter beëindiging en codering	13
10. Elektrisch schema	14

1. Overzicht van onderdelen

Alleen E46 met SA 661+650

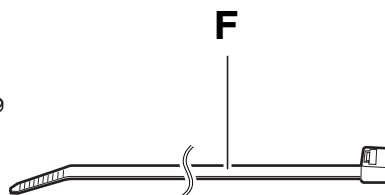
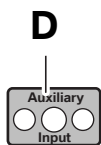
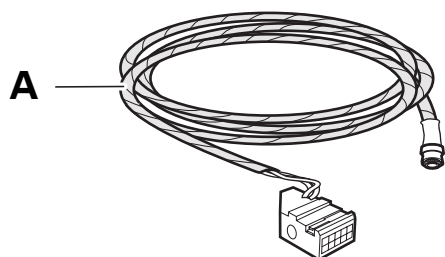

046 1115 Z

Alleen E39/E53 met SA 661+650 en E83/E85/E86 met SA 662/609

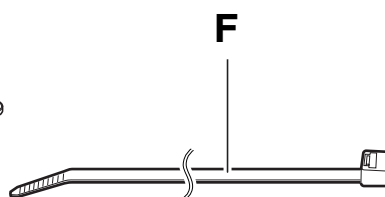
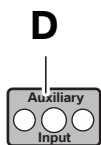
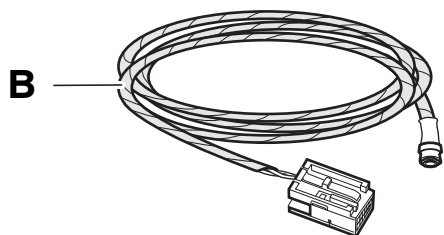

046 1116 Z

Alleen E39/E46/E53 met SA 602/609

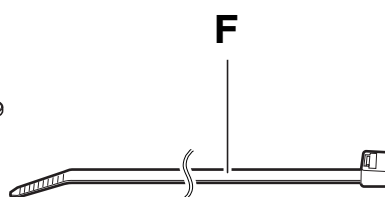
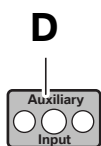
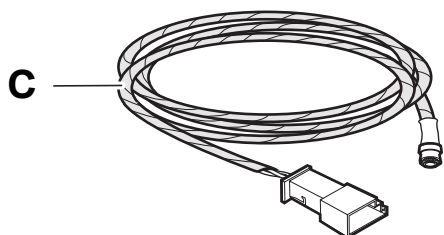

046 1117 Z

Legenda

- A** Kabelset AUX-aansluiting E46 met SA 661+650
- B** Kabelset AUX-aansluiting E39/E53 met SA 661+650 en E83/E85/E86 met SA 662/609
- C** Kabelset AUX-aansluiting E46/E39/E53 met SA 602/609
- D** Bevestigingsplaatje
- E** Kruiskopschroef (2 stuks)
- F** Bundelbandjes (5 stuks)
- G** Borgbeugel (alleen E46 met SA 661+650)

2. Voorbereiding

	TIS-nr.
Korte test uitvoeren	---
Minpool van de accu losmaken	12 00 ...
Volgende componenten tevoren demonteren:	
Dashboardkastje rechts	51 16 360
Radio-ontvanger (alleen auto's met SA 662, SA 661+650)	65 11 030
Multi-informatie-display (alleen E39/E53 auto's met SA 661+650)	65 81 010
Boordmonitor (alleen auto's met SA 602/609)	65 52 013

3. Aansluitingsoverzicht

Alleen E46 met SA 661+650

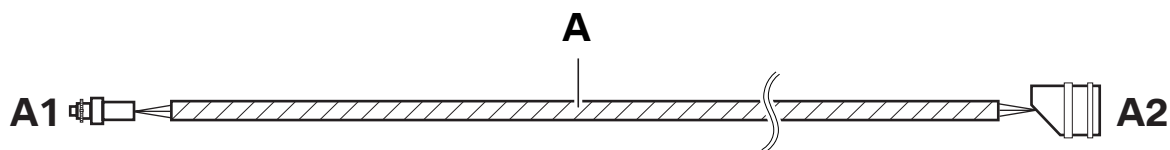

046 1118 Z

Positie	Aanduiding	Signaal	Kabelkleur/ Doorsnede	Aansluitpunt in de auto	Korte naam/ Aansluiting
A	Kabelset AUX-aansluiting	---	---	Alleen E46 met SA 661+650	---
A1	Stekkerbus 3,5 mm	---	---	In dashboardkastje	---
A2	10-polig contrastekkerhuis GR	---	---	Op de radiostekker X18126	X18805

Alleen E39/E53 met SA 661+650 en E83/E85/E86 met SA 662/609

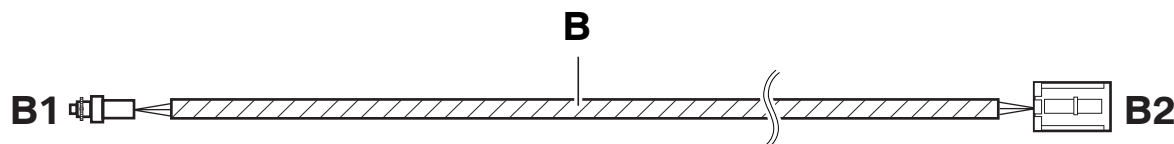

046 1119 Z

Positie	Aanduiding	Signaal	Kabelkleur/ Doorsnede	Aansluitpunt in de auto	Korte naam/ Aansluiting
B	Kabelset AUX-aansluiting	---	---	---	---
B1	Stekkerbus 3,5 mm	---	---	In dashboardkastje	---
B2	12-polig contrastekkerhuis SW	---	---	Alleen E39/E53 met SA 661+650 en E85/E86 met SA 662/609 Op de radiostekker X18126	X13598
B2	12-polig contrastekkerhuis SW	---	---	Alleen E83 met SA 662/609 Op de radiostekker X13646	X13649

Alleen E39/E46/E53 met SA 602/609

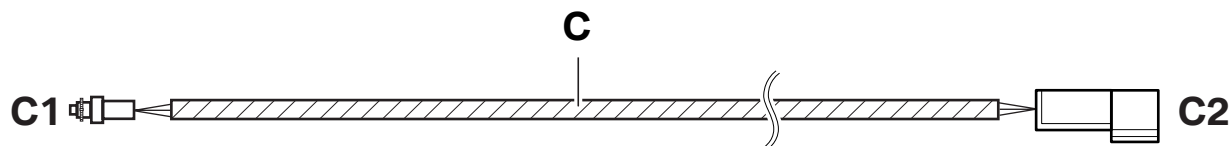

046 1120 Z

Positie	Aanduiding	Signaal	Kabelkleur/ Doorsnede	Aansluitpunt in de auto	Korte naam/ Aansluiting
C	Kabelset AUX-aansluiting	---	---	Alleen E39/E46/E53 met SA 602/609	---
C1	Stekkerbus 3,5 mm	---	---	In dashboardkastje	---
C2	3-polig pinhuis SW	---	---	Op de stekker X14118	X14118

4. Kabelset AUX-aansluiting inbouwen en aansluiten bij auto's E46

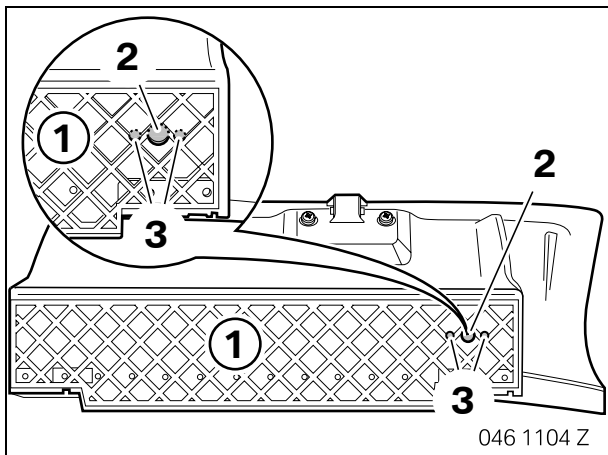

☐ Alle boorgaten moeten precies volgens de afbeelding worden uitgevoerd. ◀

Boorgat (2) met spiraalboor \varnothing 8 mm in achterzijde van dashboardkastje (1) aanbrengen.

Boorgaten (3) met spiraalboor \varnothing 3 mm boren.

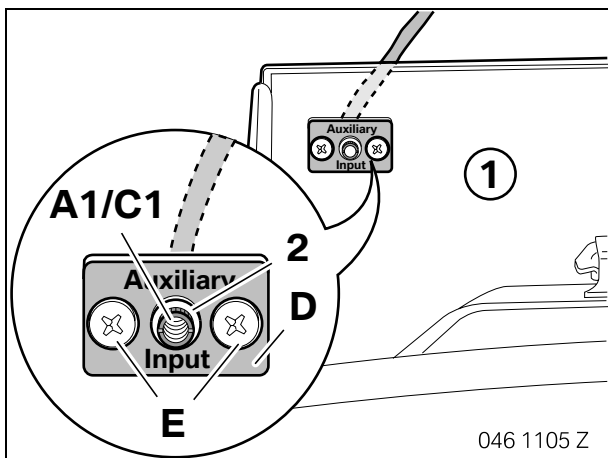

Aftakking **A1/C1** in dashboardkastje (1) plaatsen en met gekartelde moer (2) op bevestigingsplaatje **D** bevestigen.

Bevestigingsplaatje **D** met kruiskopschroeven **E** op dashboardkastje (1) vastschroeven.

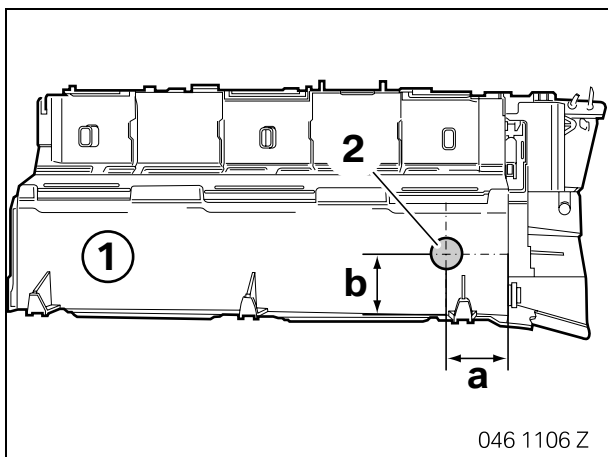

Boorgat (2) met spiraalboor \varnothing 3 mm voor doorvoering van de kabelset AUX-aansluiting in bekleding (1) aanbrengen.

Maat **a** 40 mm

Maat **b** 45 mm

Boorgat (2) tot \varnothing 20 mm openboren.

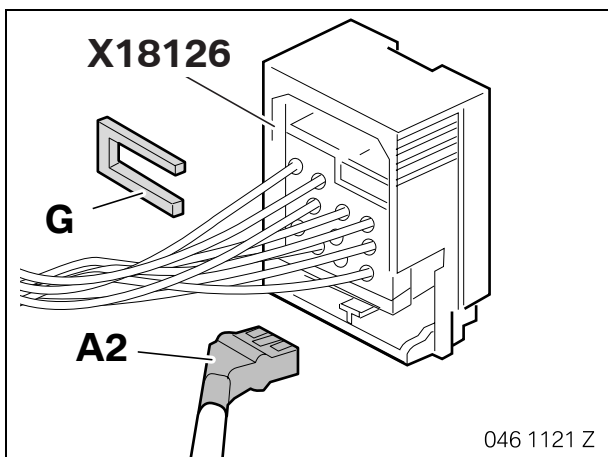

Alleen auto's met SA 661+650

Aftakking **A2** in stekker **X18126** steken en met borgbeugel **G** bevestigen.

4. Kabelset AUX-aansluiting inbouwen en aansluiten bij auto's E46

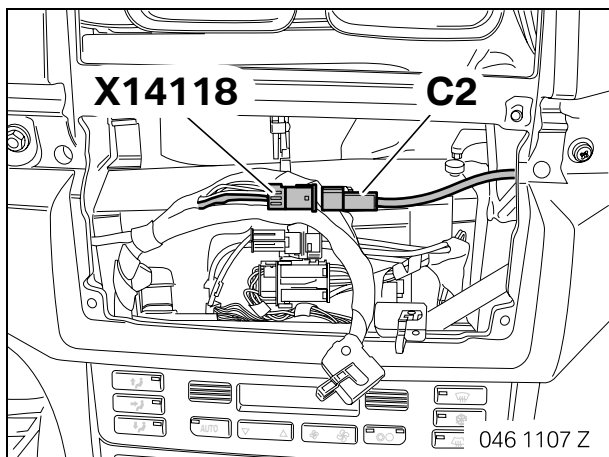

Alleen auto's met SA 602/609

Aftakking **C2** op de weggebonden stekker **X14118** aansluiten.

5. Kabelset AUX-aansluiting inbouwen en aansluiten bij auto's E39

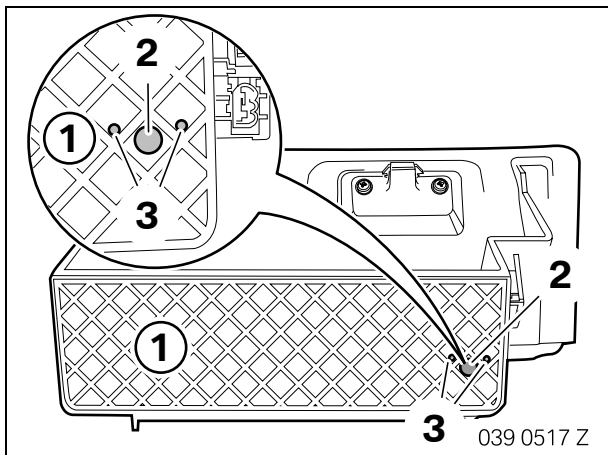

☐ Alle boorgaten moeten precies volgens de afbeelding worden uitgevoerd. ◀

Boorgat (2) met spiraalboor \varnothing 8 mm in achterzijde van dashboardkastje (1) aanbrengen.

Boorgaten (3) met spiraalboor \varnothing 3 mm boren.

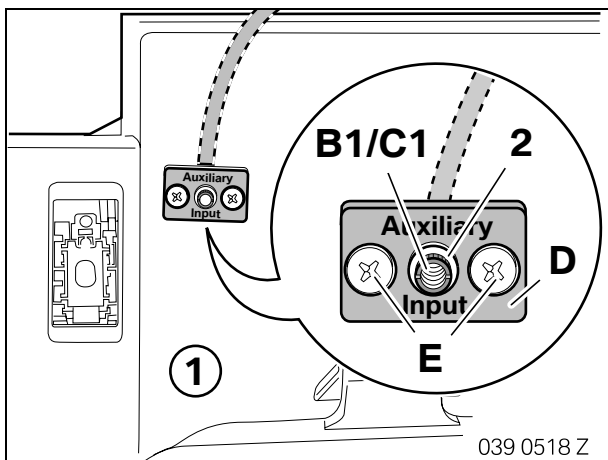

Aftakking **B1/C1** in dashboardkastje (1) plaatsen en met gekartelde moer (2) op bevestigingsplaatje **D** bevestigen.

Bevestigingsplaatje **D** met kruiskopschroeven **E** op dashboardkastje (1) vastschroeven.

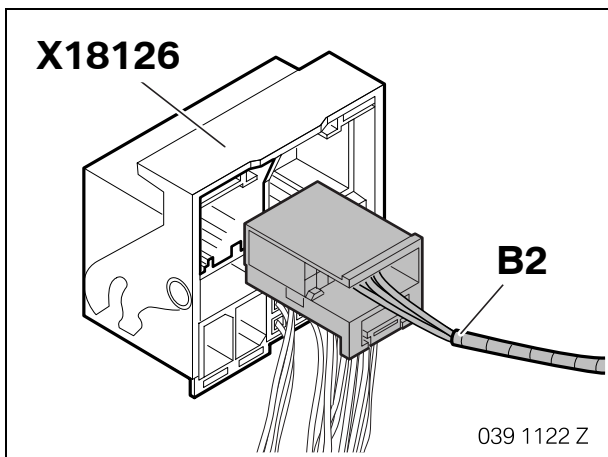

Alleen auto's met SA 661+650

Aftakking **B2** op stekker **X18126** aansluiten.

☐ Mocht de stekker **X13321** reeds in de auto aanwezig zijn, moeten de leidingen uit de aftakking **B2** worden losgepind en in de stekker aan autozijde **X13321** pinsynchroon worden vastgepind. ◀

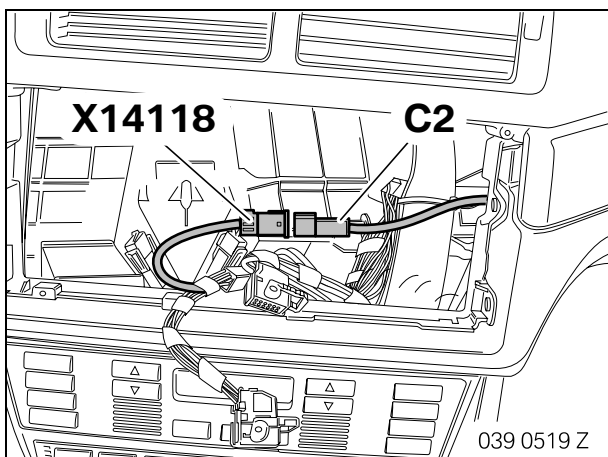

Alleen auto's met SA 602/609

Aftakking **C2** op de weggebonden stekker **X14118** aansluiten.

6. Kabelset AUX-aansluiting inbouwen en aansluiten bij auto's E53

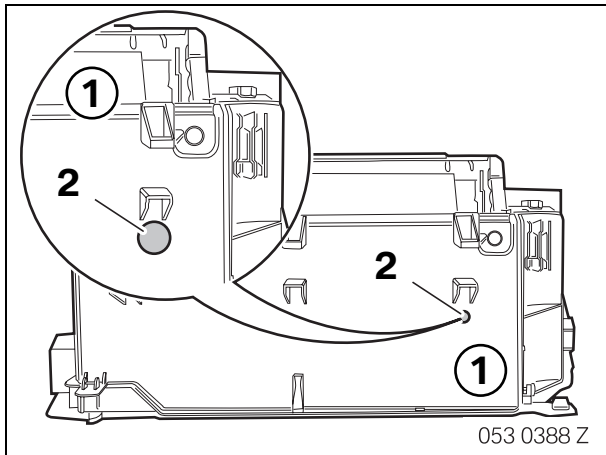

☐ Alle boorgaten moeten precies volgens de afbeelding worden uitgevoerd. ◀

Boorgat (2) met spiraalboor \varnothing 8 mm in bekleding (1) aanbrengen en door de achterzijde van het dashboardkastje heen boren.

Dashboardkastje openklappen en boorgat (2) tot \varnothing 20 mm openboren.

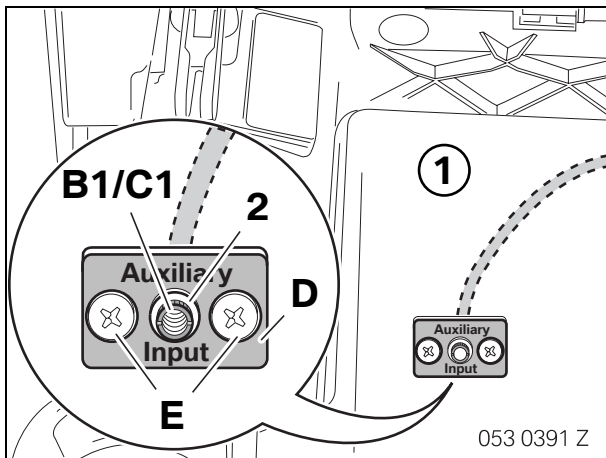

Aftakking **B1/C1** in dashboardkastje (1) plaatsen en met gekartelde moer (2) op bevestigingsplaatje **D** bevestigen.

Bevestigingsgaten kentekenen en met spiraalboor \varnothing 3 mm boren.

Bevestigingsplaatje **D** met kruiskopschroeven **E** op dashboardkastje (1) vastschroeven.

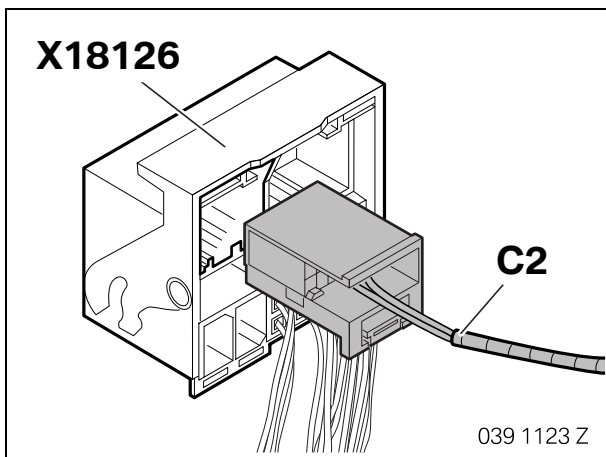

Alleen auto's met SA 661+650

Aftakking **C2** op stekker **X18126** aansluiten.

☐ Mocht de stekker **X13321** reeds in de auto aanwezig zijn, moeten de leidingen uit de aftakking **C2** worden losgepind en in de stekker aan autozijde **X13321** pinsynchroon worden vastgepind. ◀

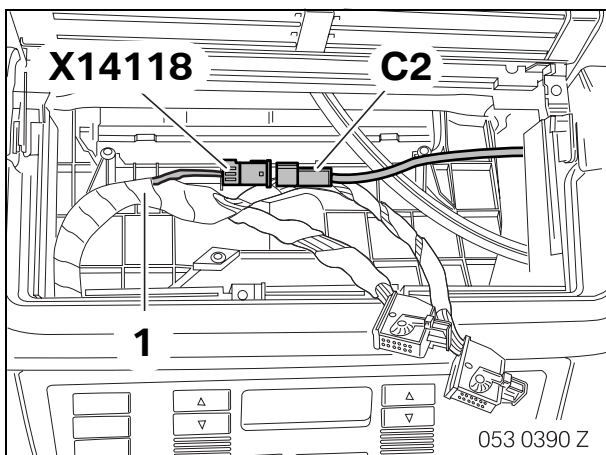

Alleen auto's met SA 602/609

Aftakking **C2** met de weggebonden stekker **X14118** verbinden.

7. Kabelset AUX-aansluiting inbouwen en aansluiten bij auto's E83

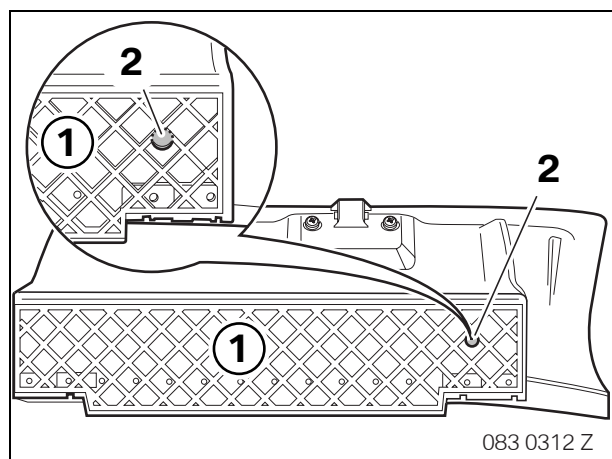

☐ Alle boorgaten moeten precies volgens de afbeelding worden uitgevoerd. ◀

Boorgat (2) met spiraalboor \varnothing 8 mm in achterzijde van dashboardkastje (1) aanbrengen.

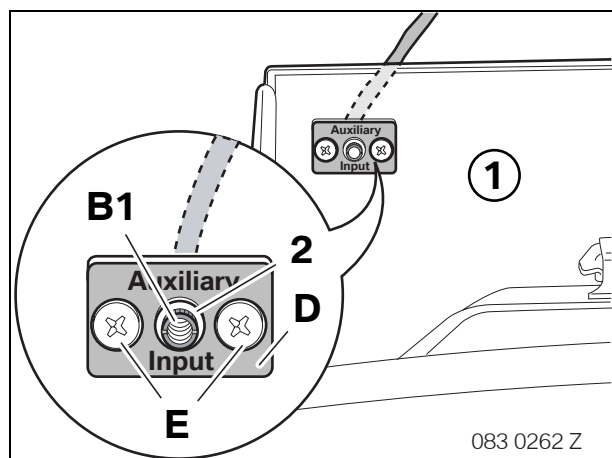

Aftakking **B1** in dashboardkastje (1) plaatsen en met gekartelde moer (2) op bevestigingsplaatje **D** bevestigen.

Bevestigingsgaten kentekenen en met spiraalboor \varnothing 3 mm boren.

Bevestigingsplaatje **D** met kruiskopschroeven **E** op dashboardkastje (1) vastschroeven.

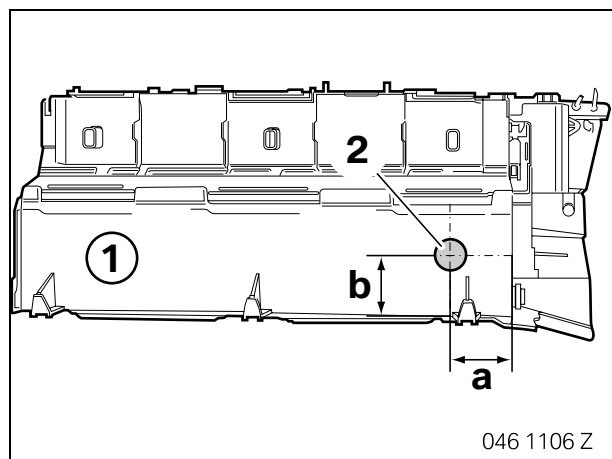

Boring (2) met spiraalboor \varnothing 3 mm voor doorvoering van de kabelset AUX-aansluiting in bekleding (1) aanbrengen.

Maat **a**: 40 mm

Maat **b**: 45 mm

Boorgat (2) tot \varnothing 20 mm openboren.

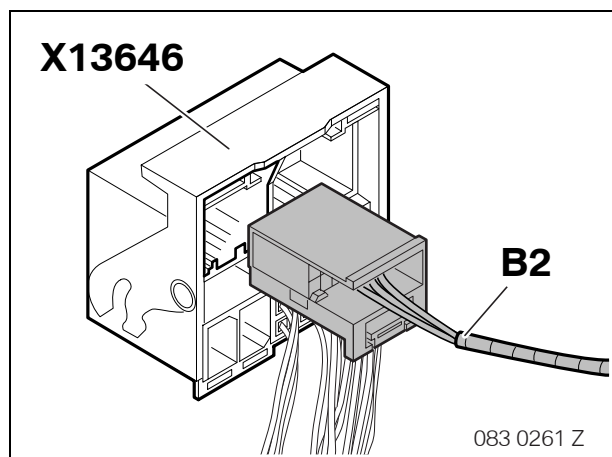

Aftakking **B2** op stekker **X13646** aansluiten.

☐ Mocht de stekker **X13649** reeds in de auto aanwezig zijn, moeten de leidingen uit de aftakking **B2** worden losgepind en in de stekker aan autozijde **X13649** pinsynchroon worden vastgepind. ◀

8. Kabelset AUX-aansluiting inbouwen en aansluiten bij auto's E85/E86

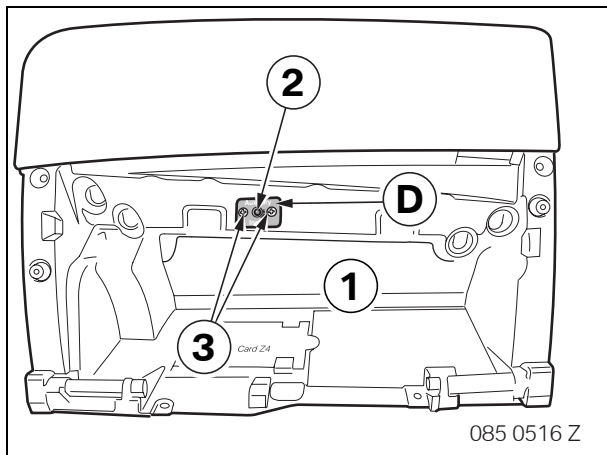

▶ Alle boorgaten moeten precies volgens de afbeelding worden uitgevoerd. ◀

Bevestigingsplaatje **D** in dashboardkastje (1) neerleggen en gatenschema overbrengen.

Boorgat (2) met spiraalboor \varnothing 8 mm in dashboardkastje (1) aanbrengen.

Boorgaten (3) met spiraalboor \varnothing 3 mm boren.

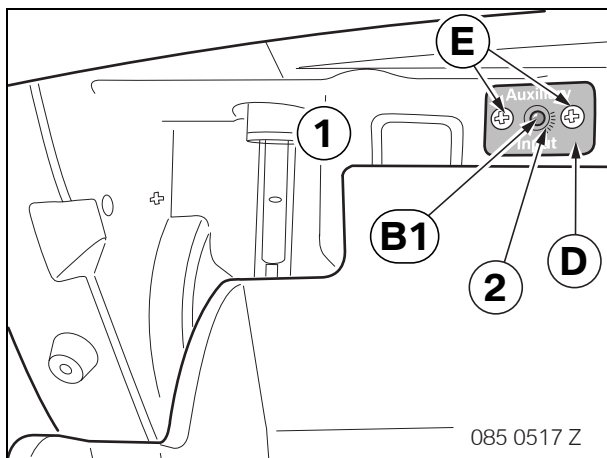

Aftakking **B1** in dashboardkastje (1) plaatsen en met gekartelde moer (2) op bevestigingsplaatje **D** bevestigen.

Bevestigingsplaatje **D** met kruiskopschroeven **E** op dashboardkastje (1) vastschroeven.

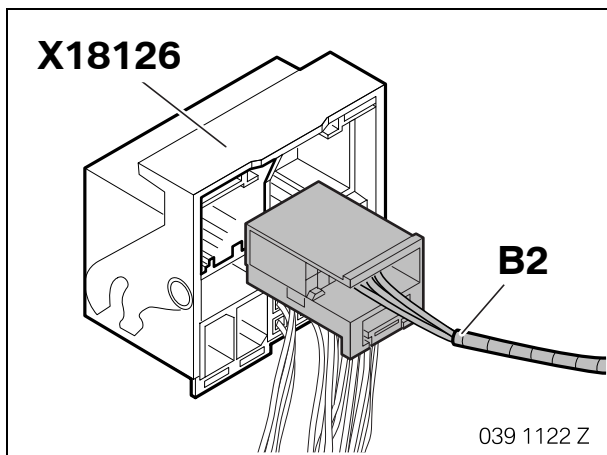

Aftakking **B2** op stekker **X18126** aansluiten.

▶ Mocht de stekker **X13321** reeds in de auto aanwezig zijn, moeten de leidingen uit de aftakking **B2** worden losgepind en in de stekker aan autozijde **X13321** pinsynchroon worden vastgepind. ◀

9. Werkzaamheden ter beëindiging en codering

 Het na-inbouwsysteem hoeft niet gecodeerd te worden. ◀

- Accu aansluiten
- Korte test met DIS/GT1 uitvoeren
- Functietest uitvoeren:
- Externe audiobron op de stekkerbus in het dashboardkastje aansluiten
- Toets "MODE" meermaals indrukken, tot op het display de indicatie "AUX" verschijnt
- Weergave fan de externe audiobron starten

 Geluidsterkte en klankinstellingen zijn via de radio regelbaar.

Bij geactiveerde verkeersradio worden de audiosignalen van de externe audiobron onderbroken. ◀

-Auto op overeenkomstige wijze weer assembleren.

10. Elektrisch schema

Alleen E46 met SA 661+650

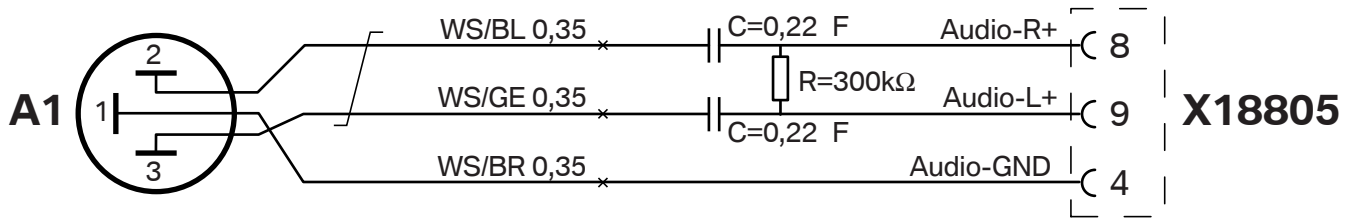

046 1124 Z

Alleen E39/E53 met SA 661+650 en E83/E85/E86 met SA 662/609

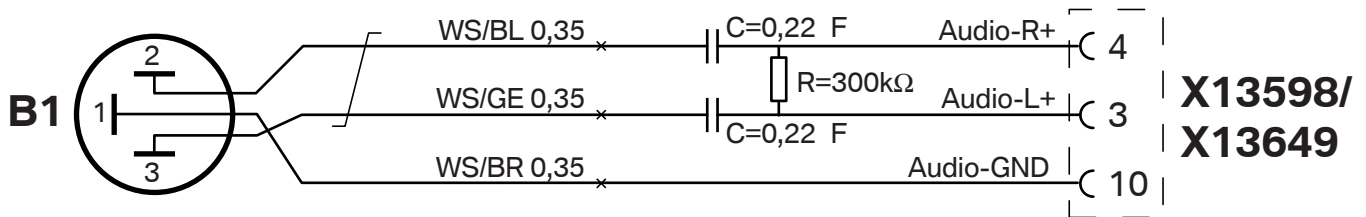

046 1125 Z

Alleen E39/E46/E53 met SA 602/609

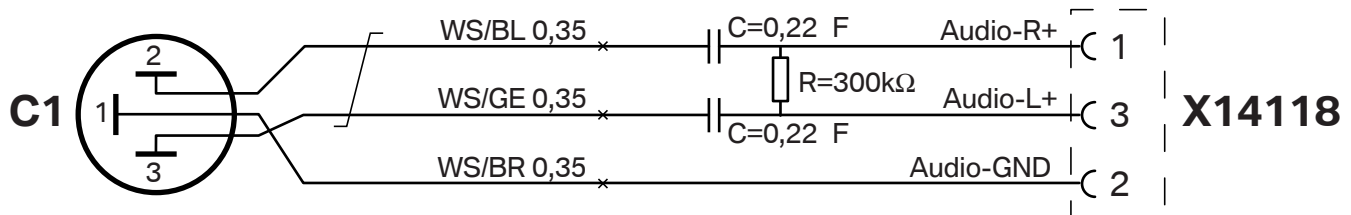

046 1126 Z

Legenda

A1	Klinkstekker 3,5 mm
X18805	10-polig contrastekkerhuis GR
B1	Klinkstekker 3,5 mm
X13598	12-polig contrastekkerhuis SW
X13649	12-polig contrastekkerhuis SW
C1	Klinkstekker 3,5 mm
X14118	3-polig pinhuis SW

Draadkleuren

BL	Blauw
BR	Bruin
GE	Geel
GR	Grijs
SW	Zwart
WS	Wit