

Original BMW GROUP onderdelen en accessoires. Inbouwhandleiding.



Inbouw Security Kit.

Alle BMW en MINI modellen conform beschrijving ETK.

Inbouwsetnummer

32 30 2 464 228 Inbouwset Security Kit

Montagetijd

De montagetijd bedraagt bij de volgende voertuigen:

- F01, F02, F04, F06, F10, F11, F12, F13, F18, F55, F56, F57, F60, F90, G01, G02
- F07, F2x, F3x, F4x, F80, F82, F83, F87, G3x
- F15, F16, F52, F54, F85, F86, G11, G12, G29
- G20, G21

ca. 0,75 uur

ca. 1,00 uur

ca. 1,25 uur

ca. 1,50 uur

Als het voertuig reeds volledig is gedemonteerd en alleen de schroefborgingsinzetten worden aangebracht, bedraagt de montagetijd **0,25 uur**.

Deze tijden kunnen afwijken, afhankelijk van de staat en de uitrusting van het voertuig.

Belangrijke aanwijzingen

Deze inbouwhandleiding is in eerste instantie bestemd voor gebruik binnen de BMW en MINI dealerorganisatie en door geautoriseerde BMW en MINI servicedealers.

Deze inbouwhandleiding mag uitsluitend worden gebruikt door vakkundig personeel met de relevante vakkennis van BMW en MINI voertuigen.

Alle werkzaamheden moeten met behulp van de actuele BMW en MINI reparatiehandleidingen, elektrische schema's, onderhoudshandboeken en montagehandleidingen worden uitgevoerd in een logische volgorde met de voorgeschreven gereedschappen (speciale gereedschappen) en rekening houdend met de geldende veiligheidsvoorschriften.

Beperk bij montage- of werkingsproblemen het zoeken naar storingen tot ca. 0,5 uur voor mechanische resp. 1,0 uur voor elektrische werkzaamheden.

Stuur om onnodig meerwerk of onnodige kosten te voorkomen onmiddellijk via de Aftersales Assistance Portal (ASAP) een aanvraag naar de onderdeeltechnische support.

Geef daarbij het volgende aan:

- chassisnummer
- onderdeelnummer van de inbouwset
- exacte omschrijving van het probleem
- reeds uitgevoerde montagestappen

De uitdraai van deze inbouwhandleiding niet archiveren, want via ASAP vindt er dagelijks een update plaats!

Pictogrammen



Markeert aanwijzingen die op gevaren attent maken.



Markeert aanwijzingen die op bijzonderheden attent maken.



Markeert het einde van de waarschuwings- of attentietekst.

Benodigd extra en speciaal gereedschap

00 9 340 demontagehulp

00 9 341 demontagehulp

00 9 322 wig

00 9 323 schraper

00 9 325 wig

00 9 327 wig

00 9 505 wig

Hoofdstuk	Bladzijde
1. Onderdelenoverzicht inbouwset	4
2. Voorbereiding	5
3. Inbouw	6
4. Demontage schroefborgingsinzetten (bij reparaties)	7
5. Afsluitende werkzaamheden en codering	8

1. Onderdelenoverzicht inbouwset

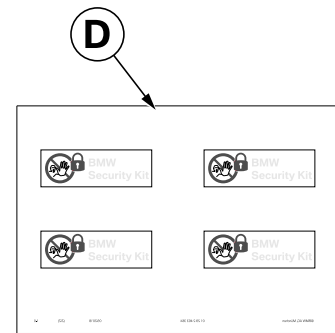
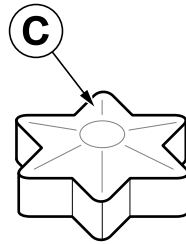
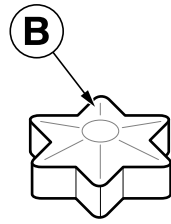
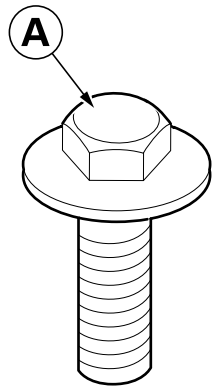

001 1484 Z

Legenda

- A** Zeskantschroef M14, met micro-inkapseling (alleen voor voertuigen F15, F16, F2x, F3x, F4x, F5x, F60, G0x, G1x, G3x vóór productiedatum 11/2018)
- B** Schroefborgingsinzet TX20 (12 stuks)
- C** Schroefborgingsinzet TX25 (6 stuks)
- D** Sticker

2. Voorbereiding

	ISTA/AIR-nr.
Demonteer de volgende onderdelen vooraf	
Afdekking middenconsole (alleen bij voertuigen F0x, F1x, F2x, F4x, F52, G0x, G1x, G3x)	51 16 160
Afdekking middenconsole (alleen bij voertuigen F3x (behalve F39))	51 45 145
Zijbeugel van de middenconsole (alleen bij voertuigen F39)	51 16 678
Afdekking Controller (alleen bij voertuigen F54, F55, F56, F57, F60)	61 31 195
Radio- en aircobedieningsdeel (alleen bij voertuigen F0x, F1x, F2x, F3x (behalve F39), F4x)	61 31 321
Zijbeugel van de middenconsole (alleen bij voertuigen F39)	61 31 751
Bedieningseenheid audio (alleen bij voertuigen F4x)	61 31 251
Radio- en aircobedieningsdeel (alleen bij voertuigen G0x)	61 31 821
Radio- en aircobedieningsdeel (alleen bij voertuigen G1x, G3x)	64 11 877
Sierlijst op dashboard midden (alleen bij voertuigen F01, F02, F04, F06, F25, F26, G01, G02)	61 31 380
Sierlijst op dashboard rechts (alleen bij voertuigen F07, F1x, F3x, F4x, G1x, G20, G21, G3x)	51 45 380
Ventilatioerooster midden uit- en inbouwen (alleen bij voertuigen F2x)	64 22 165
Middeninstrument (alleen bij voertuigen F5x)	65 50 200
Bedieningseenheid in middenconsole (alleen bij voertuigen G20, G21)	61 31 197
Audiobedieningseenheid (alleen bij voertuigen G2x)	61 31 251
Middenconsolepaneel (alleen bij voertuigen G29)	51 16 160
Sierpaneel op dashboard midden (alleen bij voertuigen G29)	51 45 332

3. Inbouw

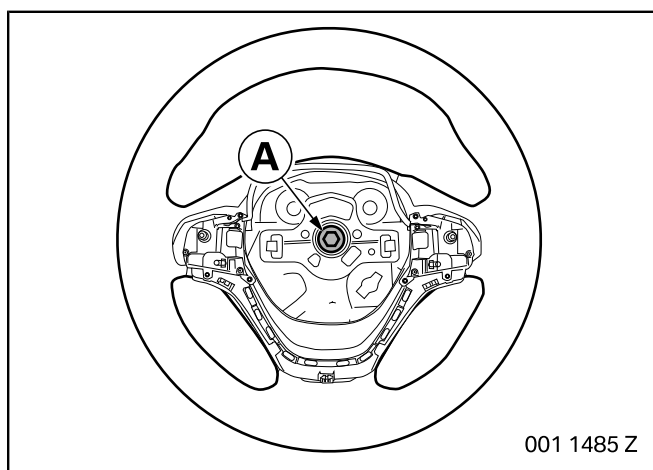

Alleen voertuigen F12, F13, F15, F16, F2x, F3x, F4x, F5x, F60, F80, F82, F83, F85, F86, F87, F90, G0x, G1x, G3x vóór productiedatum 02/2019

Maak zeskantbout M14 los.

Snijd de schroefdraad in de stuuras bij.

Monteer zeskantschroef M14, met micro-inkapseling **A** conform reparatiehandleiding 32 33 500.

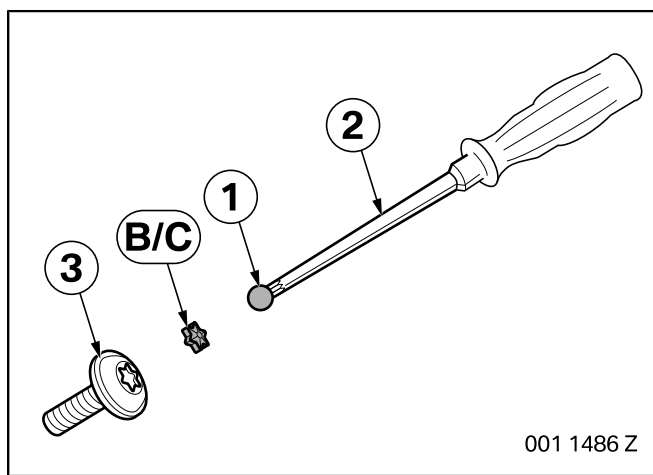

Alle voertuigen

▶ De volgende torxschroeven moeten worden geborgd:

- Controller
- Head Unit
- Central Information Display (CID)
- Versnellingspook (alleen bij voertuigen met automatische transmissie, niet bij F39, F4x, F5x en G2x) ◀

Zet de torxschroeven (3) als volgt met de schroefborgingsinzetten **B/C** vast:

- Breng montage (1, bijv. duurzame elastische kit) aan op montagehulp (2, bijv. torx-schroevendraai-er).
- Zet de schroefborgingsinzetten **B/C** lichtjes op de montagekit (1) en plaats ze in de torxschroef (3).

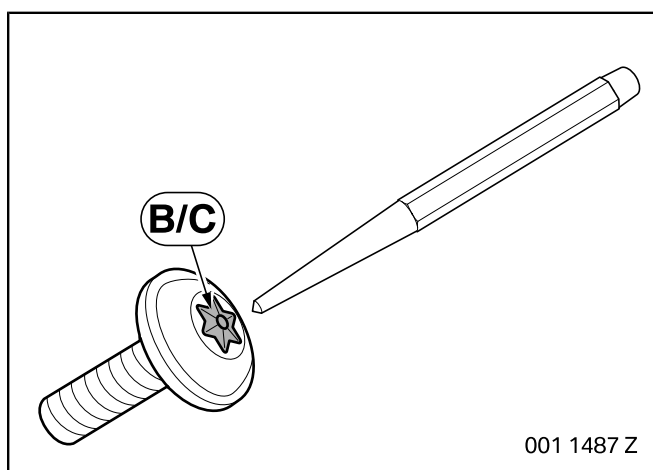

Sla de schroefborgingsinzetten **B/C** in het midden licht in.

4. Demontage schroefborgingsinzetten (bij reparaties)

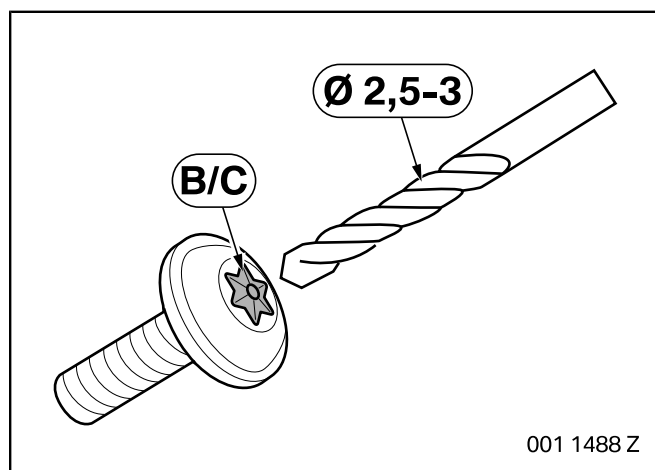

▶ Zuig de boorspaanders tijdens het boren weg. ◀

Boor de schroefborgingsinzetten **B/C** in het midden met boor Ø 2,5-3 mm open en licht ze eruit.

5. Afsluitende werkzaamheden en codering

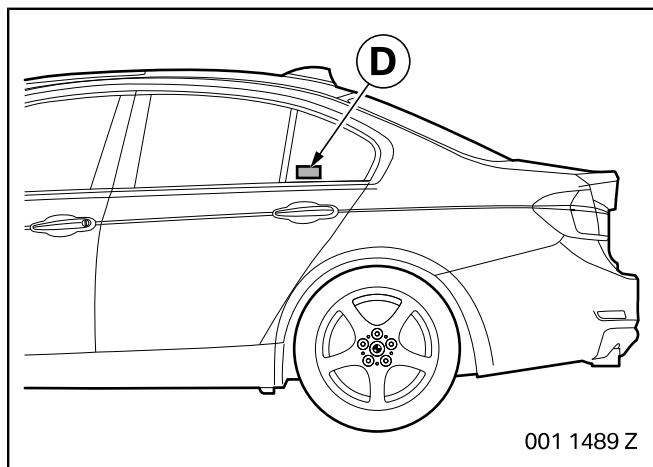

- ☐ De lijmvlakken moeten volledig droog, schoon, was- en vetvrij zijn. ◀

Breng sticker **D** naar wens van de klant van binnen aan op de zijruiten.

- ☐ Aanbevolen wordt om de stickers op de driehoekige achterraut (indien aanwezig) links en rechts te plakken. ◀

Het inbouwsysteem hoeft niet geprogrammeerd/gecodeerd te worden.

- Sluit de voertuigaccu aan
- Voer functietesten uit
- Assembleer de auto weer op gelijke wijze