

Original BMW i onderdelen en accessoires. Inbouwhandleiding.



Inbouw Security Kit.

Alle BMW i modellen conform beschrijving ETK.

Inbouwsetnummer

32 30 2 464 228 Inbouwset Security Kit

Montagetijd

De montagetijd bedraagt bij de volgende voertuigen:

- I01 **ca. 1,25 uur**
- I12, I15 **ca. 1,75 uur**

Als het voertuig reeds volledig is gedemonteerd en alleen de schroefborgingsinzetten worden aangebracht, bedraagt de montagetijd **0,25 uur**.

Deze tijden kunnen afwijken, afhankelijk van de staat en de uitrusting van het voertuig.

Belangrijke aanwijzingen

Deze inbouwhandleiding is in eerste instantie bestemd voor gebruik binnen de BMW dealerorganisatie en door geautoriseerde BMW i servicedealers.

Deze inbouwhandleiding mag uitsluitend worden gebruikt door vakkundig personeel met de relevante vakkennis van BMW i voertuigen.

Alle werkzaamheden moeten met behulp van de actuele BMW i reparatiehandleidingen, elektrische schema's, onderhoudshandboeken en montagehandleidingen worden uitgevoerd in een logische volgorde met de voorgescreven gereedschappen (speciale gereedschappen) en rekening houdend met de geldende veiligheidsvoorschriften.

Beperk bij montage- of werkingsproblemen het zoeken naar storingen tot ca. 0,5 uur voor mechanische resp. 1,0 uur voor elektrische werkzaamheden.

Stuur om onnodig meerwerk te vermijden en kosten te voorkomen een aanvraag naar de onderdeeltechnische support.

Geef daarbij het volgende aan:

- chassisnummer
- onderdeelnummer van de inbouwset
- exacte omschrijving van het probleem
- reeds uitgevoerde montageschappen

Archiveer de uitdraai van deze inbouwhandleiding a.u.b. niet. De actuele versie vindt u in de ETK.

Pictogrammen



Duidt op opmerkingen die u op gevaren wijzen.



Duidt op aanwijzingen die u op bijzonderheden attenderen.

◀ Geeft het einde van de opmerking resp. waarschuwingstekst aan.

Benodigd extra en speciaal gereedschap

00 9 327 wig

64 1 020 haak

Inhoudsopgave

Hoofdstuk	Bladzijde
1. Onderdelenoverzicht inbouwset	4
2. Voorbereiding	5
3. Inbouw	6
4. Demontage schroefborgingsinzetten (bij reparaties)	7
5. Afsluitende werkzaamheden en codering	8

1. Onderdelenoverzicht inbouwset

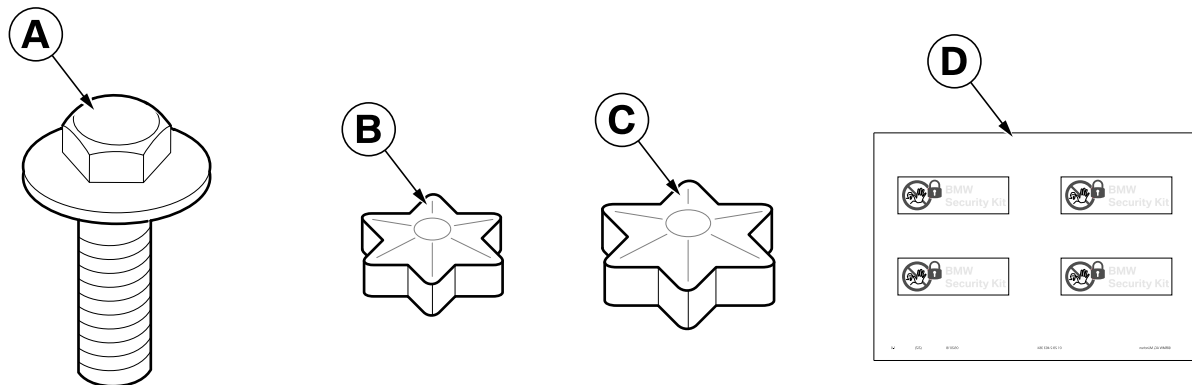

001 1484 Z

Legenda

- A** Zeskantschroef M14, met micro-inkapseling (alleen voor voertuigen vóór productiedatum 11/2018)
- B** Schroefborgingsinzet TX20 (12 stuks)
- C** Schroefborgingsinzet TX25 (6 stuks)
- D** Sticker

2. Voorbereiding

	ISTA/AIR-nr.
Demonteer de volgende componenten vooraf	
Central Information Display (CID) (bij alle voertuigen)	65 50 057
Sierpaneel op middenconsole (alleen bij voertuigen I01)	51 16 145
Schakelcentrum stuurkolom (alleen bij voertuigen I01)	61 31 008
Achterbank (alleen bij voertuigen I01)	52 26 005
Paneel middenconsole (alleen bij voertuigen I12, I15)	51 16 160
Middenconsole compleet (alleen bij voertuigen I12, I15)	51 16 165

3. Inbouw

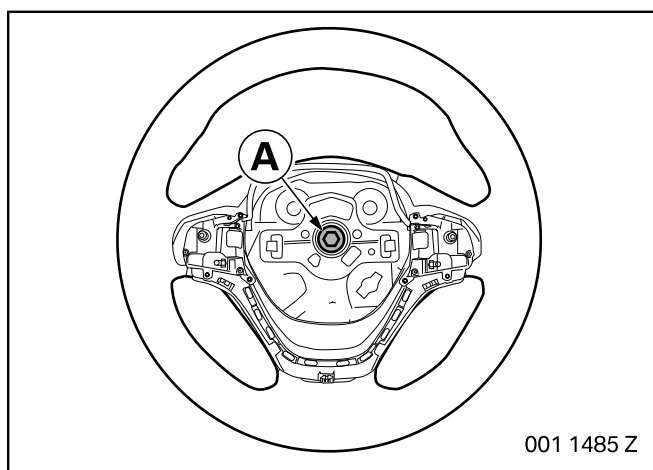

Alleen voertuigen vóór productiedatum 02/2019

Maak zeskantschroef M14 los.

Snijd de schroefdraad in de stuuras bij.

Monteer zeskantschroef M14, met micro-inkapseling **A** conform reparatiehandleiding 32 33 001.

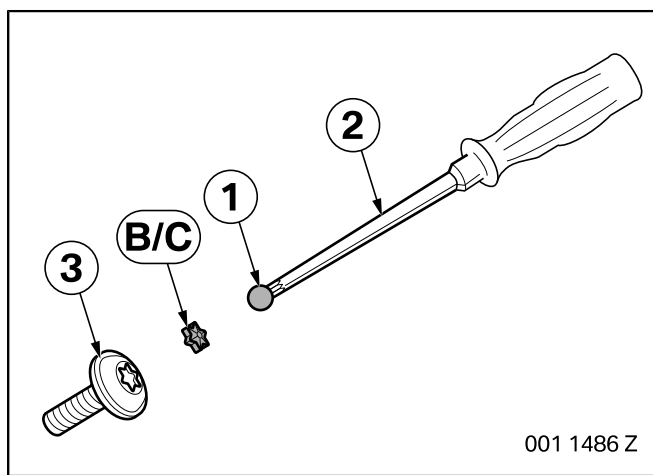

Alle voertuigen

De volgende torxschroeven moeten worden geborgd:

- Controller
- Head Unit
- Central Information Display (CID)
- Versnellingspook ◀

Zet de torxschroeven (3) als volgt met de schroefborgingsinzetten **B/C** vast:

- Breng montage (1, bijv. duurzame elastische kit) aan op montagehulp (2, bijv. torx-schroevendraai-er).
- Zet de schroefborgingsinzetten **B/C** lichtjes op de montagekit (1) en plaats ze in de torxschroef (3).

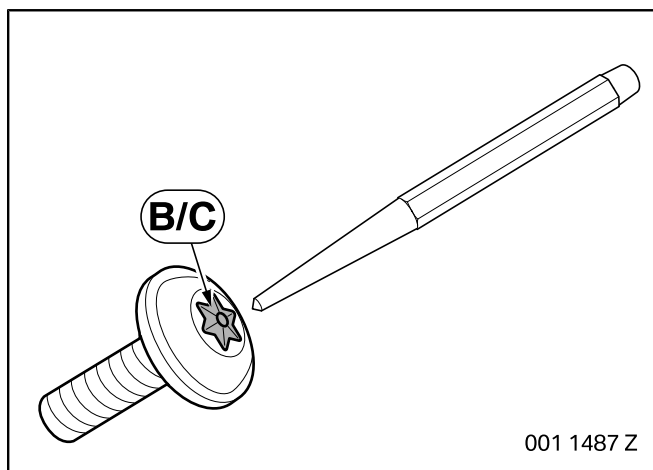

Sla de schroefborgingsinzetten **B/C** in het midden licht in.

4. Demontage schroefborgingsinzetten (bij reparaties)

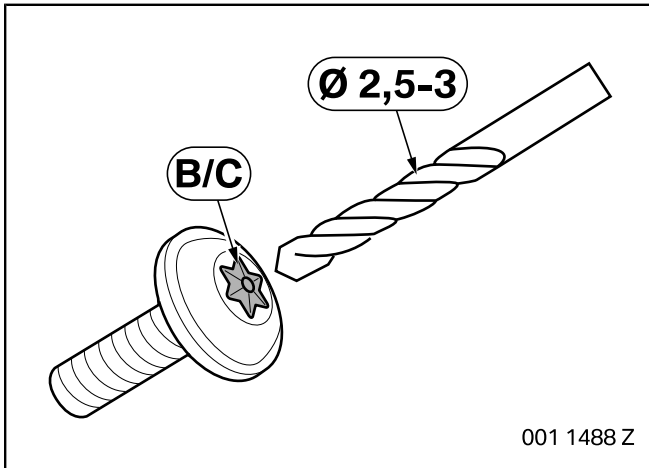

▶ Zuig de boorspaanders tijdens het boren weg. ◀

Boor de schroefborgingsinzetten **B/C** in het midden met boor Ø 2,5-3 mm open en licht ze eruit.

5. Afsluitende werkzaamheden en codering

▶ De lijmvlakken moeten volledig droog, schoon, was- en vetvrij zijn. ◀

Breng sticker **D** naar wens van de klant van binnen aan op de zijruiten.

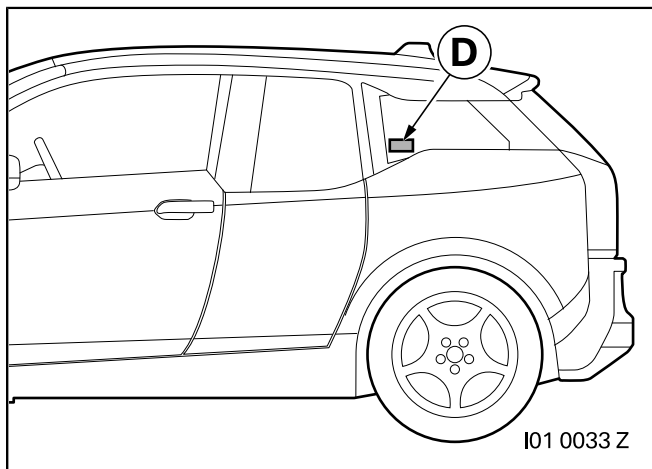

▶ **Alleen voertuigen I01**
Aanbevolen wordt om de stickers op de achterste zijruiten (indien aanwezig) links en rechts te plakken. ◀

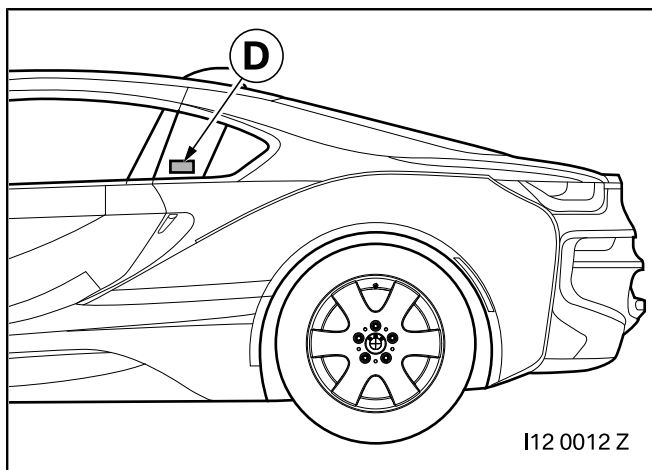

▶ **Alleen voertuigen I12**
Aanbevolen wordt om de stickers op de achterste zijruiten links en rechts te plakken. ◀

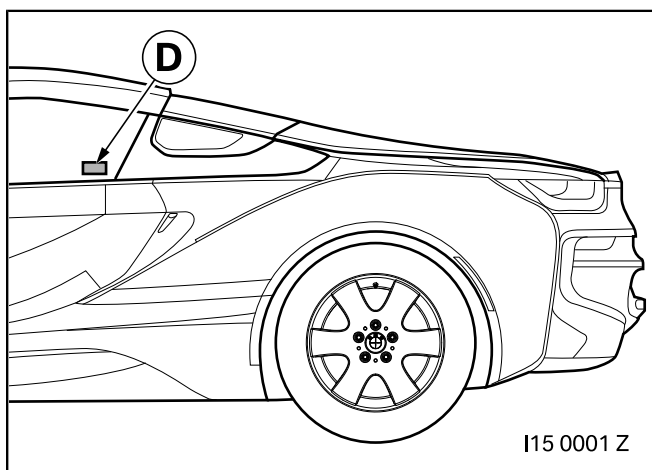

▶ **Alleen voertuigen I15**
Aanbevolen wordt om de stickers op de voorste zijruiten links en rechts te plakken. ◀

Het inbouwsysteem hoeft niet geprogrammeerd/gecodeerd te worden.

- Sluit de accu aan
- Voer functietesten uit
- Assembleer de auto weer op gelijke wijze